

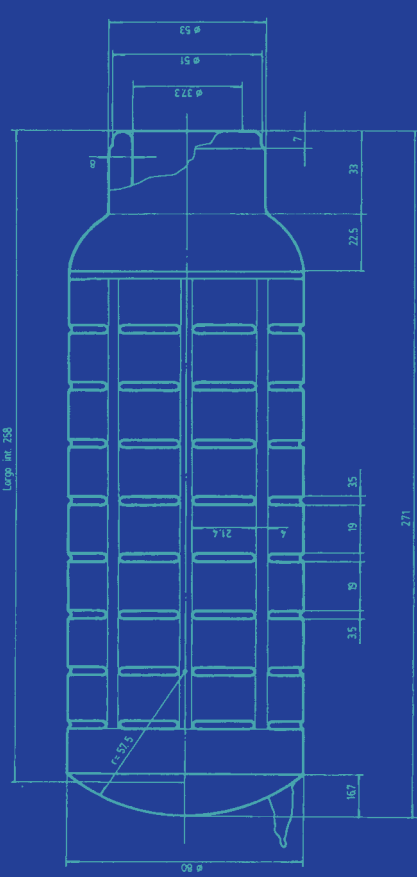

Sun es la marca de un calentador de agua eléctrico que dada su popularidad se transformó en nombre del tipo de producto. Nacido en 1962, idea de José Lopez García y Carlos Caggiani, su primera versión tenía el contenedor de la resistencia en forma de huevo.

El placer portátil

Si la bombilla metálica facilitó la difusión del mate entre los colonizadores, el termo permitió llevar el mate lejos del fuego o la fuente de calor, transformándolo de una bebida hogareña en una bebida que se puede disfrutar en cualquier lugar

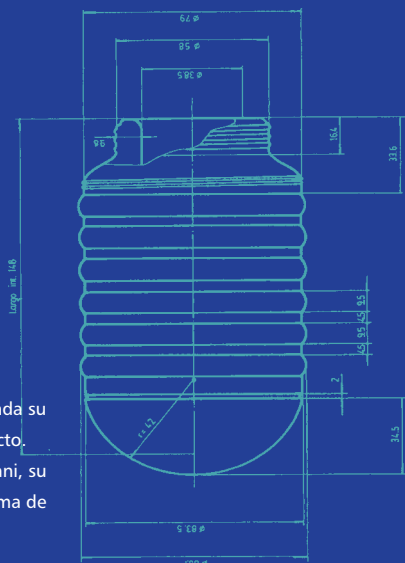

Termo júpiter, circa 1940 (de la colección de Enrique Rodríguez Bacardas) planos gentileza de COTER